

ALLROUNDER 1800 T

Tischdurchmesser: 1800 mm

Schließkraft: 2000, 2500, 3200 kN

Spritzeinheit (nach EUROMAP): 400, 800, 1300, 2100

ARBURG

AUFSTELLMASSE BIS 2000 KN | 1800 T

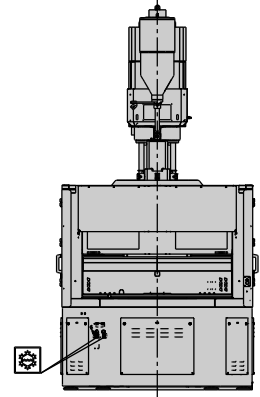
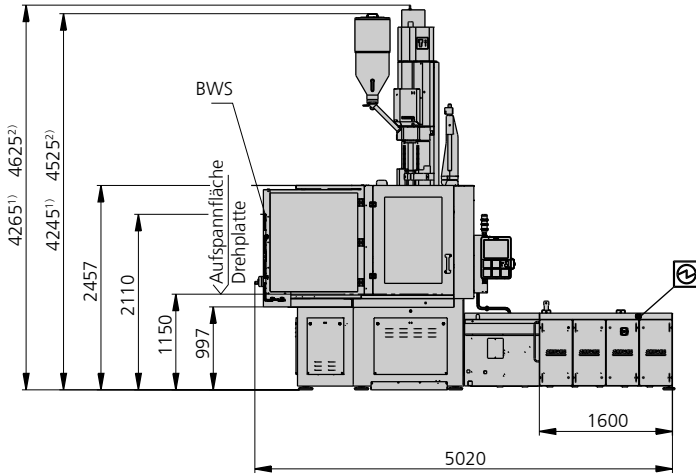

Horizontalversion

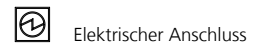
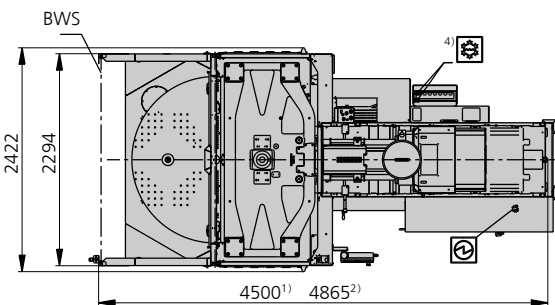
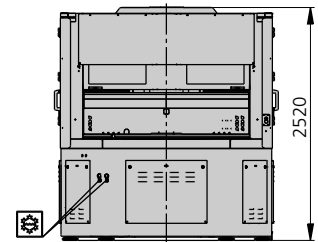
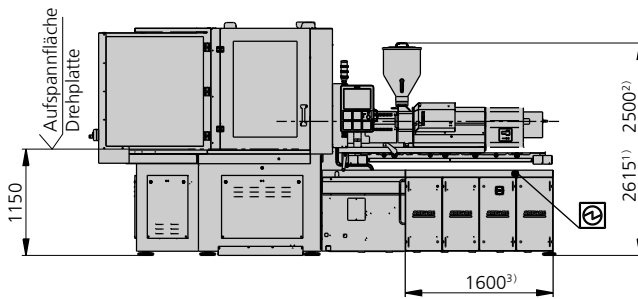

Elektrischer Anschluss



Kühlwasseranschluss

BWS - Berührungslos wirkende Schutzvorrichtung (Lichtvorhang)

1) Spritzeinheit 400

2) Spritzeinheit 800

3) Schaltschranklänge und Position Elektroanschluss kann aufgrund von Optionen variieren

4) Position Kühlwasseranschlüsse kann aufgrund von Optionen variieren

AUFSTELLMASSE AB 2500 KN | 1800 T

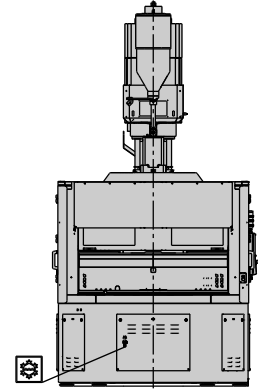
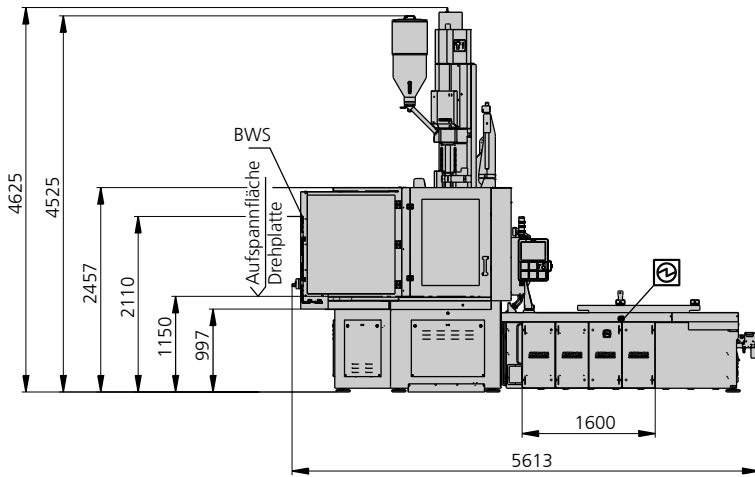

Horizontalversion

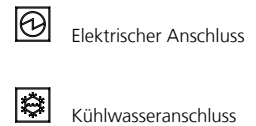
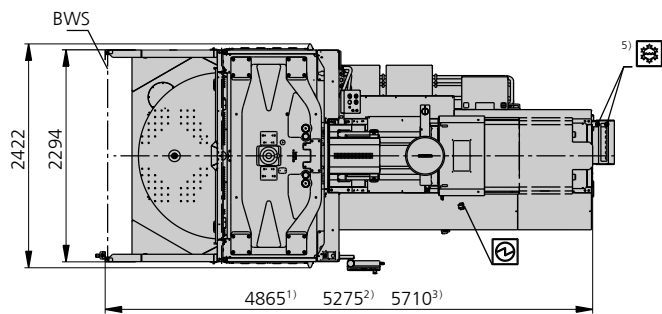
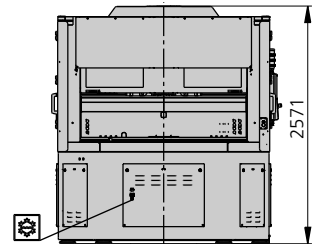
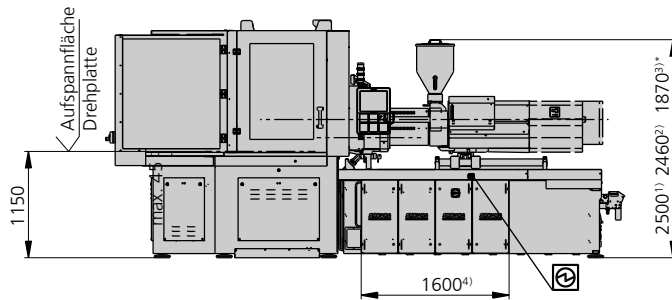

BWS - Berührungslos wirkende Schutzvorrichtung (Lichtvorhang)

Spritzeinheit 1300 und Spritzeinheit 2100 sind in vertikaler Stellung nicht verfügbar

* ohne Granulatbehälter

1) Spritzeinheit 800

2) Spritzeinheit 1300

3) Spritzeinheit 2100

4) Schaltschranklänge und Position Elektroanschluss kann aufgrund von Optionen variieren

5) Position Kühlwasseranschlüsse kann aufgrund von Optionen variieren

TECHNISCHE DATEN | 1800 T

Schließeinheit			1800 T	
mit Schließeinheit	max. kN		2000	
Öffnungskraft -weg	max. kN mm		115 300	
Werkzeugeinbauhöhe fest variabel	min. mm		400 ---	
Plattenabstand fest variabel	max. mm		700 ---	
Tischdurchmesser	mm		1800	
Drehwinkel links/rechts			180°	
Drehzeit für 180°	min. s		3,2	
Gewicht auf Drehtisch	max. kg		1650	
Gewicht bewegliche Werkzeughälfte	max. kg		800	
Auswerferkraft -weg	max. kN mm		25 175	
Trockenlaufzeit EUROMAP ²	2 Pumpen	min. s - mm	4,9 - 290	
	Speicher	min. s - mm	---	

Spritzeinheit			400			800		
mit Schneckendurchmesser	mm		35	40	45	45	50	55
Wirksame Schneckenlänge	L/D		23	20	18	22	20	18
Schneckenweg	max. mm		160			200		
Rechnerisches Hubvolumen	max. cm ³		154	201	254	318	392	474
Schussgewicht	max. g PS		141	184	232	291	359	434
Materialdurchsatz	max. kg/h PS		25	29	35	46	53	59
	max. kg/h PA6.6		12,5	15	17,5	23	27	30
Spritzdruck	max. bar		2500	2000	1580	2470	2000	1650
Nachdruck	max. bar		2500	2000	1580	2470	2000	1650
Einspritzstrom ²	2 Pumpen	max. cm ³ /s	128	168	212	174	214	260
	Speicher	max. cm ³ /s	492	642	814	530	656	792
Schneckenumfangs- geschwindigkeit ²	2 Pumpen	max. m/min	47	53	60	54	60	66
	Speicher	max. m/min	16	19	21	15	17	19
Schneckendrehmoment	max. Nm		480	550	610	880		
Düsenanlagekraft -abhebeweg	max. kN mm		60 400			70 400		
Heizleistung -zonen	kW		9,4 5			19,9 8		
Granulatbehälter	l		50			---		

Antrieb und Anschluss			2 Pumpen		Speicher	
mit Spritzeinheit			400	800	400	800
Nettogewicht Maschine	kg		18200	18500	---	
Schalldruckpegel Unsicherheit ⁴	dB(A)		---		---	
Ölfüllung	l		260		260	
Antriebsleistung ²	max. kW		22	30	---	
Elektrischer Anschluss ³		kW	36	55	---	
	Gesamt	A	100	125	---	
	Maschine	A	---		---	
	Heizung	A	---		---	
Kühlwasseranschluss	max. °C		25		25	
	min. Δp bar		1,5 DN 25		1,5 DN 25	

Maschinentyp
mit EUROMAP Größenbezeichnung ¹
1800 T 2000-400 | 800

Auf Anfrage: weitere Maschinentypen sowie Werkzeugeinbauhöhen, Schnecken, Antriebsleistungen usw.
Alle Angaben beziehen sich auf die Grundausführung der Maschine. Abweichungen je nach Varianten sowie Prozesseinstellungen und Materialtyp sind möglich. Abhängig vom Antrieb können sich bestimmte Kombinationen gegenseitig ausschließen, wie z. B. max. Spritzdruck und max. Einspritzstrom.

- 1) Schließeinheit (kN) - Größe Spritzeinheit = max. Hubvolumen (cm³) x max. Spritzdruck (kbar)
 - 2) Angaben sind abhängig von der Antriebsvariante / Auslegung des Antriebs.
 - 3) Angaben beziehen sich auf 400V/50Hz.
 - 4) Nähere Angaben in der Betriebsanleitung.
- [] Angaben gelten für alternative Ausstattung.

TECHNISCHE DATEN | 1800 T

Schließeinheit			1800 T	
mit Schließeinheit	max. kN		2500	
Öffnungskraft -weg	max. kN mm		115 300	
Werkzeugeinbauhöhe fest variabel	min. mm		400 ---	
Plattenabstand fest variabel	max. mm		700 ---	
Tischdurchmesser	mm		1800	
Drehwinkel links/rechts			180°	
Drehzeit für 180°	min. s		3,2	
Gewicht auf Drehtisch	max. kg		1650	
Gewicht bewegliche Werkzeughälfte	max. kg		800	
Auswerferkraft -weg	max. kN mm		25 175	
Trockenlaufzeit EUROMAP ²	2 Pumpen	min. s - mm	4,9 - 290	
	Speicher	min. s - mm	---	

Spritzeinheit			800			1300		
mit Schneckendurchmesser	mm		45	50	55	55	60	70
Wirksame Schneckenlänge	L/D		22	20	18	22	20	17
Schneckenweg	max. mm		200			235		
Rechnerisches Hubvolumen	max. cm ³		318	392	474	558	664	904
Schussgewicht	max. g PS		291	359	434	510	607	826
Materialdurchsatz	max. kg/h PS		46	53	59	86	96	115
	max. kg/h PA6.6		23	27	30	43	48	58
Spritzdruck	max. bar		2470	2000	1650	2380	2000	1470
Nachdruck	max. bar		2470	2000	1650	2380	2000	1470
Einspritzstrom ²	2 Pumpen	max. cm ³ /s	242	300	364	238	284	388
	Speicher	max. cm ³ /s	530	656	792	714	848	1156
Schneckenumfangs- geschwindigkeit ²	2 Pumpen	max. m/min	54	60	66	40	43	51
	Speicher	max. m/min	15	17	19	19	21	25
Schneckendrehmoment	max. Nm		880			1510	1640	1920
Düsenanlagekraft -abhebeweg	max. kN mm		70 400			90 550		
Heizleistung -zonen	kW		19,9 8			22,9 8		
Granulatbehälter	l		---			---		

Antrieb und Anschluss			2 Pumpen		Speicher	
mit Spritzeinheit			800	1300	800	1300
Nettogewicht Maschine	kg		21000	21500	---	
Schalldruckpegel Unsicherheit ⁴	dB(A)		---		---	
Ölfüllung	l		300		300	
Antriebsleistung ²	max. kW		45	45	---	
Elektrischer Anschluss ³		kW	68	71	---	
	Gesamt	A	160		---	
	Maschine	A	100		---	
	Heizung	A	35		---	
Kühlwasseranschluss	max. °C		25		25	
	min. Δp bar		1,5 DN 25		1,5 DN 25	

Maschinentyp

mit EUROMAP Größenbezeichnung ¹

1800 T 2500-800 | 1300

Auf Anfrage: weitere Maschinentypen sowie Werkzeugeinbauhöhen, Schnecken, Antriebsleistungen usw.

Alle Angaben beziehen sich auf die Grundausführung der Maschine. Abweichungen je nach Varianten sowie Prozesseinstellungen und Materialtyp sind möglich. Abhängig vom Antrieb können sich bestimmte Kombinationen gegenseitig ausschließen, wie z. B. max. Spritzdruck und max. Einspritzstrom.

- 1) Schließeinheit (kN) - Größe Spritzeinheit = max. Hubvolumen (cm³) x max. Spritzdruck (kbar)
 - 2) Angaben sind abhängig von der Antriebsvariante / Auslegung des Antriebs.
 - 3) Angaben beziehen sich auf 400V/50Hz.
 - 4) Nähere Angaben in der Betriebsanleitung.
- [] Angaben gelten für alternative Ausstattung.

TECHNISCHE DATEN | 1800 T

Schließeinheit			1800 T	
mit Schließeinheit	max. kN		3200	
Öffnungskraft -weg	max. kN mm		115 300	
Werkzeugeinbauhöhe fest variabel	min. mm		400 ---	
Plattenabstand fest variabel	max. mm		700 ---	
Tischdurchmesser	mm		1800	
Drehwinkel links/rechts			180°	
Drehzeit für 180°	min. s		3,2	
Gewicht auf Drehtisch	max. kg		1650	
Gewicht bewegliche Werkzeughälfte	max. kg		800	
Auswerferkraft -weg	max. kN mm		25 175	
Trockenlaufzeit EUROMAP ²	2 Pumpen	min. s - mm	4,9 - 290	
	Speicher	min. s - mm	---	

Spritzeinheit			1300			2100		
mit Schneckendurchmesser	mm		55	60	70	60	70	80
Wirksame Schneckenlänge	L/D		22	20	17	23	20	17,5
Schneckenweg	max. mm		235			280		
Rechnerisches Hubvolumen	max. cm ³		558	664	904	792	1078	1407
Schussgewicht	max. g PS		510	607	826	723	984	1286
Materialdurchsatz	max. kg/h PS		86	96	115	125	145	175
	max. kg/h PA6.6		43	48	58	62	74	88
Spritzdruck	max. bar		2380	2000	1470	2500	2000	1530
Nachdruck	max. bar		2380	2000	1470	2500	2000	1530
Einspritzstrom ²	2 Pumpen	max. cm ³ /s	238	284	388	224	306	400
	Speicher	max. cm ³ /s	714	848	1156	1132	1540	2012
Schneckenumfangs- geschwindigkeit ²	2 Pumpen	max. m/min	40	43	51	43	51	58
	Speicher	max. m/min	19	21	25	21	25	28
Schneckendrehmoment	max. Nm		1510	1640	1920	2140	2500	2550
Düsenanlagekraft -abhebeweg	max. kN mm		90 550			110 600		
Heizleistung -zonen	kW		22,9 8			31,4 8		
Granulatbehälter	l		---			---		

Antrieb und Anschluss			2 Pumpen		Speicher	
mit Spritzeinheit			1300	2100	1300	2100
Nettogewicht Maschine	kg		21500	22000	---	
Schalldruckpegel Unsicherheit ⁴	dB(A)		---		---	
Ölfüllung	l		300	400	400	
Antriebsleistung ²	max. kW		45	55	---	
Elektrischer Anschluss ³		kW	71	89	---	
	Gesamt	A	125	---	---	
	Maschine	A	100	125	---	
Kühlwasseranschluss		A	35	50	---	
	max. °C		25		25	
	min. Δp bar		1,5 DN 25		1,5 DN 25	

Maschinentyp

mit EUROMAP Größenbezeichnung ¹

1800 T 3200-1300 | 2100

Auf Anfrage: weitere Maschinentypen sowie Werkzeugeinbauhöhen, Schnecken, Antriebsleistungen usw.
Alle Angaben beziehen sich auf die Grundausrüstung der Maschine. Abweichungen je nach Varianten sowie Prozesseinstellungen und Materialtyp sind möglich. Abhängig vom Antrieb können sich bestimmte Kombinationen gegenseitig ausschließen, wie z. B. max. Spritzdruck und max. Einspritzstrom.

- 1) Schließeinheit (kN) - Größe Spritzeinheit = max. Hubvolumen (cm³) x max. Spritzdruck (kbar)
 - 2) Angaben sind abhängig von der Antriebsvariante / Auslegung des Antriebs.
 - 3) Angaben beziehen sich auf 400V/50Hz.
 - 4) Nähere Angaben in der Betriebsanleitung.
- [] Angaben gelten für alternative Ausstattung.

1800 T

WERKZEUGEINBAUMASSE BIS 2000 KN | 1800 T

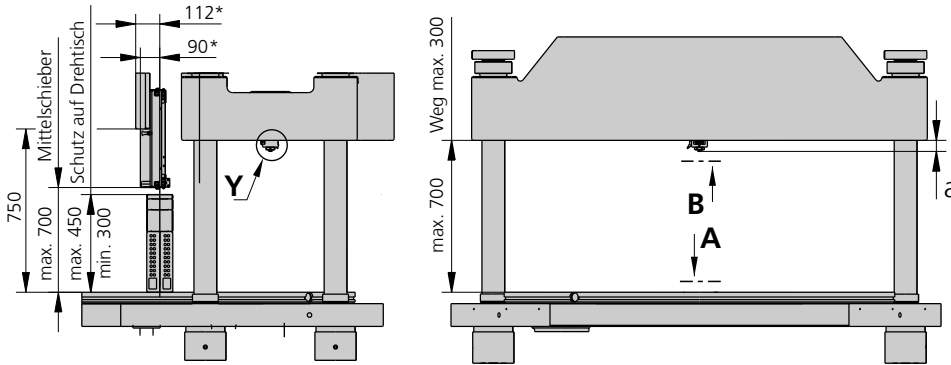

*Maße ab Tischmitte (Störkante Schutz + Schutzschieber)

a max.	Spritzeinheit
	400 / 800
Standard	50
Duromer	50

Horizontalversion

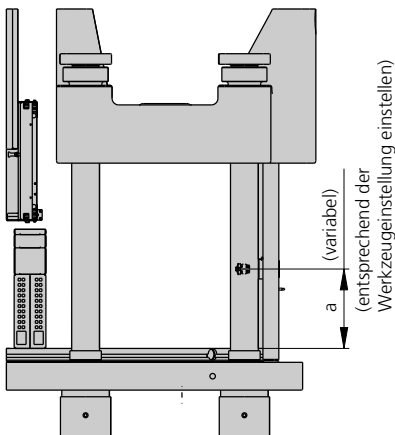

Auswerferbolzen

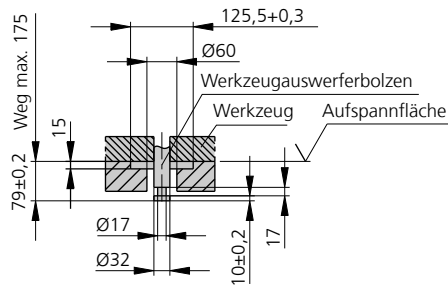

	Spritzeinheit	
	400	800
a min.	300	300
a max.	400	500
b min.	100	120
c min.	270	270

Ausdrehung im Werkzeug (bei Bedarf) | Y

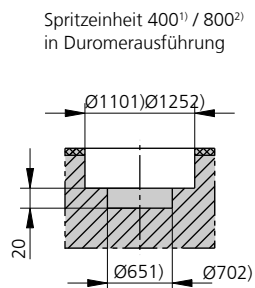
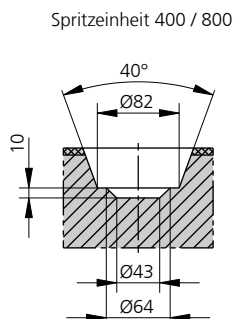

Ausdrehung im Werkzeug (bei Bedarf)

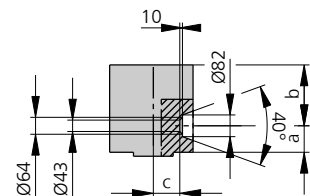

1) Spritzeinheit 400
2) Spritzeinheit 800

WERKZEUGEINBAUMASSE BIS 2000 KN | 1800 T

Werkzeugaufspannplatte Drehtisch | A

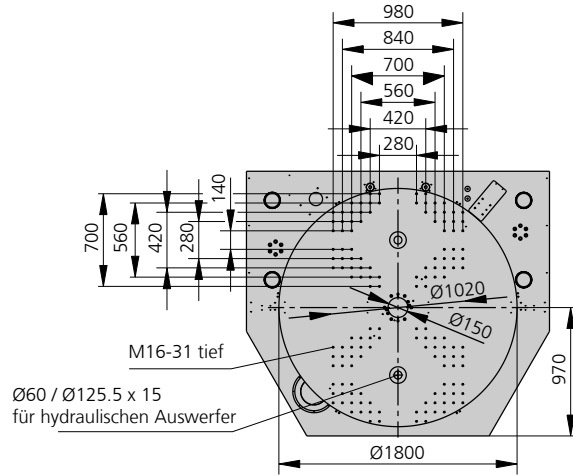

Bewegliche Werkzeugaufspannplatte | B

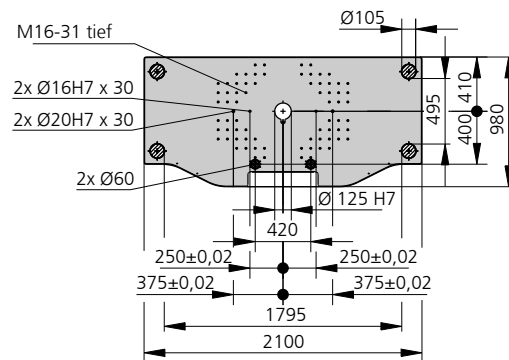

Nutzbare Aufspannfläche

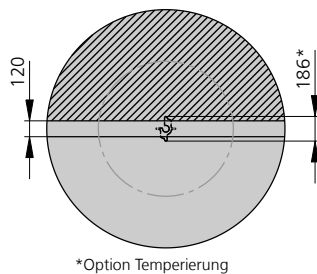

Werkzeug Rasterabmessung 2-Stationenwerkzeug

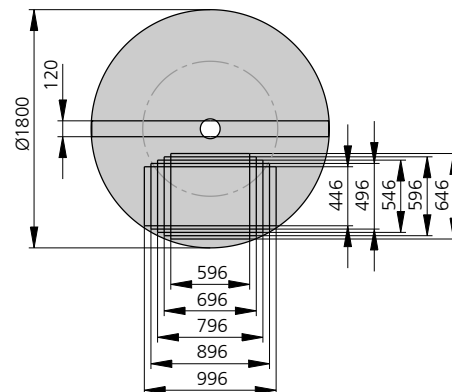

WERKZEUGEINBAUMASSE AB 2500 KN | 1800 T

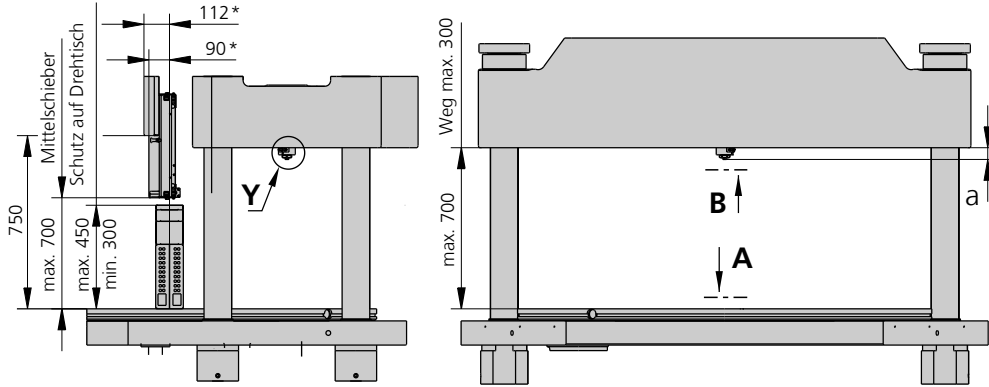

*Maße ab Tischmitte (Störkante Schutz + Schutzschieber)

a max.	Spritzeinheit
	400 / 800
Standard	50
Duromer	50

Vertikale Werkzeugschließeinheit

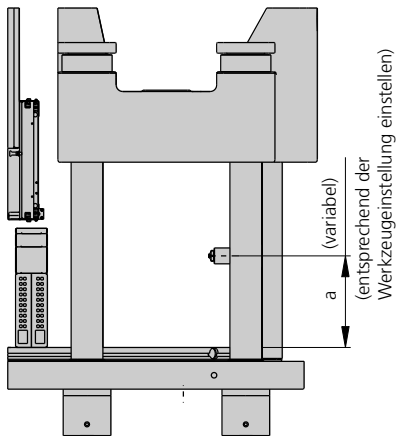

Auswerferbolzen

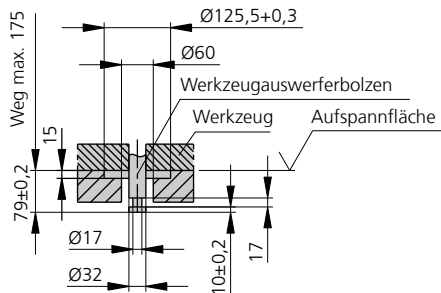

	Spritzeinheit		
	800	1300	2100
a min.	300	350	400
a max.	500	450	500
b min.	120	120	120
c min.	270	170	130

Ausdrehung im Werkzeug (bei Bedarf) | Y

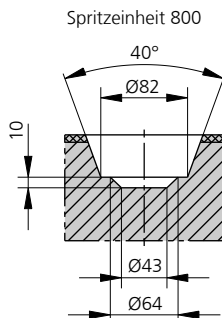

Spritzeinheit 800
in Duromerausführung

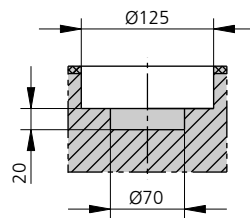

Ausdrehung im Werkzeug (bei Bedarf)

Spritzeinheit 800 / 1300 / 2100

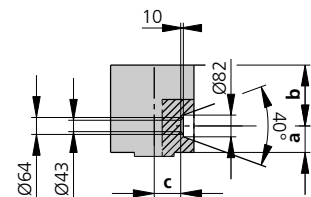

WERKZEUGEINBAUMASSE AB 2500 KN | 1800 T

Werkzeugaufspannplatte Drehtisch | A

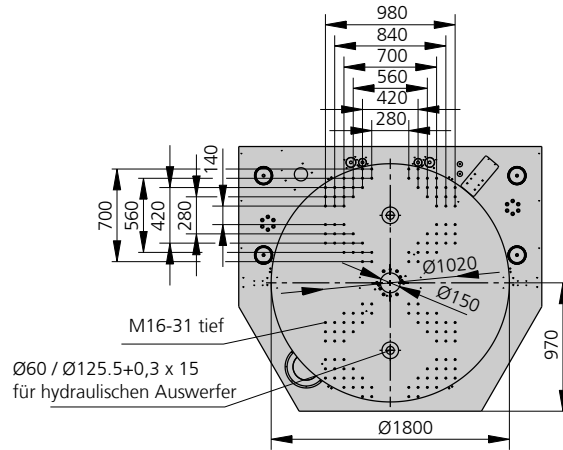

Bewegliche Werkzeugaufspannplatte | B

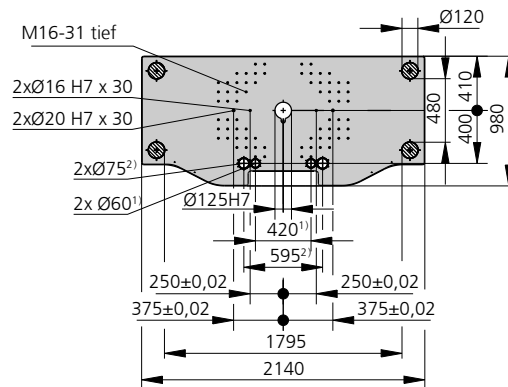

Nutzbare Aufspannfläche

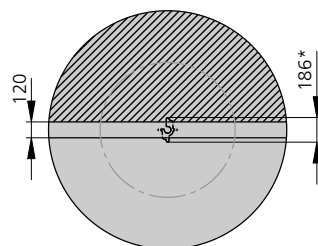

*Option Temperierung

Werkzeug Rasterabmessung 2-Stationenwerkzeug

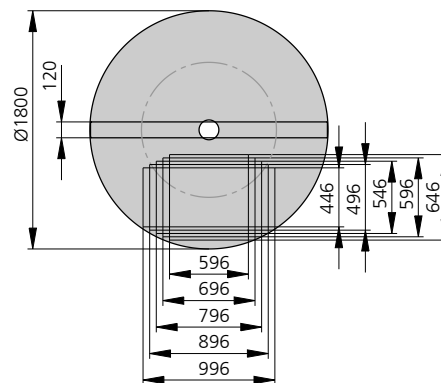

1) Spritzeinheit 800
2) Spritzeinheit 1300 / Spritzeinheit 2100

SCHUSSGEWICHTE | 1800 T

Theoretische Schussgewichte für die wichtigsten Spritzgießmassen

Spritzeinheit nach EUROMAP		400			800			1300		
Schneckendurchmesser	mm	35	40	45	45	50	55	55	60	70
Polystyrol	max. g PS	141	184	232	291	359	434	510	607	826
Styrol-Mischpolymerisate	max. g SB	137	179	227	284	350	424	498	593	807
	max. g SAN, ABS ¹⁾	135	176	223	278	344	416	488	581	791
Celluloseacetat	max. g CA ¹⁾	158	207	262	327	404	488	574	683	930
Celluloseacetobutyrat	max. g CAB ¹⁾	147	192	243	304	375	454	534	635	865
Polymethylmethacrylat	max. g PMMA	145	190	240	300	371	449	527	627	854
Polyphenylenether, mod.	max. g PPE	131	171	216	270	333	403	473	563	767
Polycarbonat	max. g PC	148	193	244	305	377	456	536	638	868
Polysulfon	max. g PSU	153	199	252	316	390	471	554	659	897
Polyamide	max. g PA 6.6 PA 6 ¹⁾	140	183	231	289	357	431	507	603	821
	max. g PA 6.10 PA 11 ¹⁾	131	171	216	270	333	403	473	563	767
Polyoxymethylen (Polyacetal)	max. g POM	174	227	287	359	443	536	630	749	1020
Polyethylenterephthalat	max. g PET	167	219	277	346	427	517	607	723	984
Polyethylen	max. g PE-LD	106	139	176	219	271	328	385	458	624
	max. g PE-HD	110	143	181	227	280	339	398	473	644
Polypropylen	max. g PP	112	146	185	232	286	346	406	484	658
Fluorpolymere	max. g FEP, PFA, PCTFE ¹⁾	225	294	372	465	574	695	816	971	1322
	max. g ETFE	196	256	324	408	504	609	716	852	1160
Polyvinylchlorid	max. g PVC-U	170	222	281	351	434	525	616	734	998
	max. g PVC-P ¹⁾	157	205	260	324	401	485	569	678	922

Spritzeinheit nach EUROMAP		2100		
Schneckendurchmesser	mm	60	70	80
Polystyrol	max. g PS	723	984	1286
Styrol-Mischpolymerisate	max. g SB	707	962	1256
	max. g SAN, ABS ¹⁾	693	943	1231
Celluloseacetat	max. g CA ¹⁾	814	1108	1447
Celluloseacetobutyrat	max. g CAB ¹⁾	757	1030	1346
Polymethylmethacrylat	max. g PMMA	747	1017	1329
Polyphenylenether, mod.	max. g PPE	671	914	1194
Polycarbonat	max. g PC	760	1034	1351
Polysulfon	max. g PSU	785	1069	1396
Polyamide	max. g PA 6.6 PA 6 ¹⁾	719	978	1278
	max. g PA 6.10 PA 11 ¹⁾	671	914	1194
Polyoxymethylen (Polyacetal)	max. g POM	893	1215	1588
Polyethylenterephthalat	max. g PET	861	1172	1531
Polyethylen	max. g PE-LD	546	744	971
	max. g PE-HD	564	768	1003
Polypropylen	max. g PP	576	784	1025
Fluorpolymere	max. g FEP, PFA, PCTFE ¹⁾	1157	1575	2058
	max. g ETFE	1015	1382	1805
Polyvinylchlorid	max. g PVC-U	874	1190	1554
	max. g PVC-P ¹⁾	808	1099	1436

1) Mittelwert

ARBURG GmbH + Co KG

Arthur-Hehl-Straße
72290 Loßburg
Tel.: +49 7446 33-0
www.arburg.com
contact@arburg.com